

# NFB 60

## MEMBRAN FLÜSSIGKEITSPUMPEN



NFB 60 KPDCB-B

### VORTEILE

- Selbstansaugend und druckstark
- Hohe chemische Resistenz
- Trockenlaufsicher, langlebig und wartungsarm

### MÖGLICHE EINSATZGEBIETE

- Analysetechnik
- Labortechnik
- Reinigungsindustrie
- Reprotechnik

Für weitere Informationen  
besuchen Sie bitte unsere  
Website [www.knf.com](http://www.knf.com)



LEISTUNGSDATEN			
Serienmodell	NFB 60 DCB-B		NFB 60 DCB-4B
Materialausführung	KP/KP .51*	KT	TT
Pumpenkopf	PP	PP	PVDF
Membrane	PTFE	PTFE	PTFE
Ventile	EPDM	FFKM	FFKM
Schwingmembrane	PTFE	PTFE	PTFE
Förderleistung bei atm. Druck (l/min)	2 x 0.6		
Saughöhe (mH <sub>2</sub> O)	3		
Druckhöhe (mH <sub>2</sub> O)	10		
Zulässige Umgebungstemperatur (°C)	+5 bis +40		
Zulässige Mediumstemperatur (°C)	+5 bis +80		
Gewicht (g)	270		
IP-Schutz	30		
ELEKTRISCHE DATEN			
Betriebsspannung (V)	12/24	10-26.4	
Leistungsaufnahme (W)	13.2/10.1	9.5	
I Last max (A)	1.1/0.42	0.95-0.42	

\* lebensmitteltauglich nach Standard NSF/ANSI 169

# NFB 60 DCB-B

## LEISTUNGSBEREICHE

Serienmodell	Förderleistung bei atm. Druck (l/min)	Max. Saughöhe (mH <sub>2</sub> O)	Max. Druckhöhe (mH <sub>2</sub> O)
NFB 60 DCB-B	2 x 0.6	3	10

## NFB 60 DCB-B

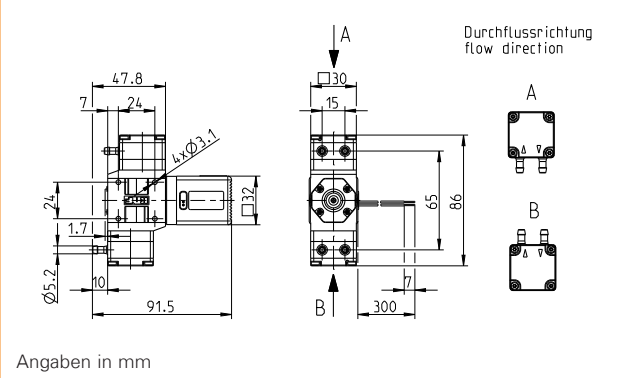

## NFB 60 DCB-B FÖRDERKURVE (PRO KOPF)

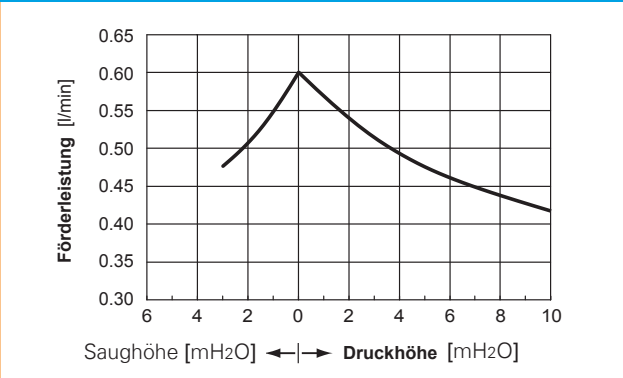

## ELEKTROSPEZIFIKATIONEN

Litzen	AWG 24
Litzenbelegung	rot = +VS schwarz = - VS/GND

# NFB 60 DCB-4B

## LEISTUNGSBEREICHE

Serienmodell	Förderleistung bei atm. Druck (l/min)	Max. Saughöhe (mH <sub>2</sub> O)	Max. Druckhöhe (mH <sub>2</sub> O)
NFB 60 DCB-4B	2 x 0.6	3	10

## NFB 60 DCB-4B

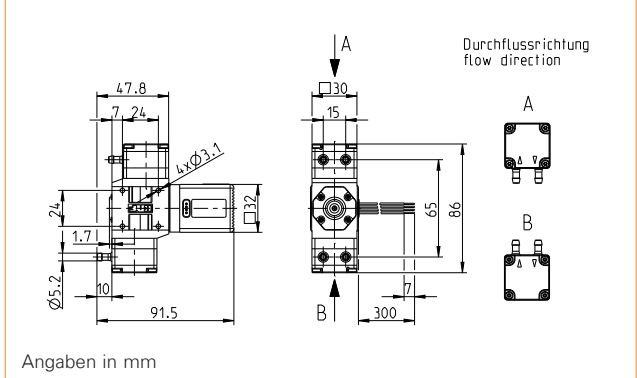

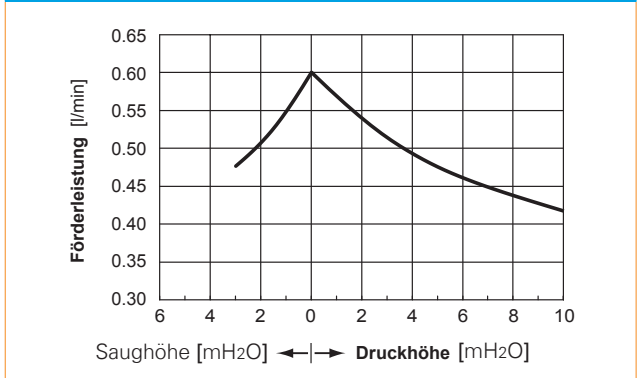

## NFB 60 DCB-4B FÖRDERKURVE (PRO KOPF)



## ELEKTROSPEZIFIKATIONEN

Litzen	AWG 24
Litzenbelegung	rot = +VS schwarz = - VS/GND weiss = Vctrl-input grün = FG-output
Steuerspannung	0-5 V

OPTIONEN			
Benennung	Abbildung	Bestell-Nr.	Details
Andere Motoren, Spannungen			
Elektrische Anschlüsse			Sonderausführungen gemäss Kundenwunsch, z. B. spezielle elektrische Anschlüsse (Molex, AMP, etc.)
Spezielle Anschlussmöglichkeiten			
Andere Kopfmaterialien			



#### NSF National Sanitary Foundation

Durch die Zertifizierung wird bescheinigt, dass alle mit .51 bezeichneten Pumpen für den Einsatz im Lebensmittelbereich geeignet sind.



#### DIGITAL CUSTOMIZATION

Diese Pumpe kann dank digitaler Technologie schnell an das Kundensystem angepasst werden. Dies geschieht durch parametrieren der Firmware des Motors bei KNF.

ZUBEHÖR			
Benennung	Abbildung	Bestell-Nr.	Details
Mounting plate		325885	
Druckhalteventil			Der Einsatz des Ventils dient zur Erzeugung eines konstanten Gegendrucks sowie zur Optimierung der Dosiergenauigkeit.
Pulsationsdämpfer			Dieser vielseitig einsetzbare Pulsationsdämpfer trägt zur Verringerung der Vibrationen in den Leitungen bei und minimiert prozessstörende oder beeinflussende Pulsationen.
Filter			Die KNF Filter schützen sowohl die Pumpen als auch Bauteile vor Partikeln, Kristallen und Fasern, die deren einwandfreie Funktion beeinträchtigen können.

Die Leistungswerte für die in diesem Datenblatt dargestellten Serienmodelle wurden unter Testbedingungen ermittelt. Die tatsächlichen Leistungswerte können hiervon abweichen und sind insbesondere abhängig von den Nutzungsbedingungen und somit von der konkreten Anwendung, den Parametern der beteiligten Komponenten im System des Nutzers sowie von ggf. durchgeführten technischen Änderungen und Modifikationen, die von der Standardkonfiguration oder vom Auslieferungszustand abweichen.

Sollten auf Grundlage von Serienmodellen kundenindividuelle Ausführungen erstellt worden sein, so können für diese andere technische Leistungsdaten gelten.

Vor der Inbetriebnahme ist die zugehörige Bedienungsanleitung und/oder Montageanleitung zu lesen und deren Sicherheitshinweise zu beachten. KNF behält sich das Recht vor, am Produkt und der zugehörigen Dokumentation Änderungen durchzuführen, ohne vorherige Information der Kunden.



[www.knf.com](http://www.knf.com)